

OSK55NV1702

LCP/S マニュアルテストスタンド

- 容量 500 N
- 簡単操作
- クイックアクティング(速効性)レバー
- コンパクト&ポータブル
- フォースゲージと組み合わせて使用
- 引張圧縮試験に対応

エアゾルの作動試験



圧縮試験

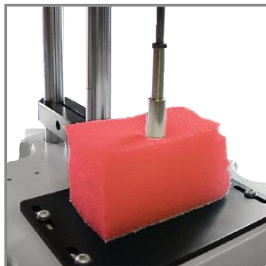

※ベーシックフォースゲージとの
組み合わせイメージ
(ゲージ別売)

- 堅牢&信頼
- 卓上取付穴あり
- デジタルハイトスケール対応

LCP/SはMecmesinのフォースゲージと組み合わせる事で、繰り返し行う引張圧縮試験に最適です。簡単なプルオフ試験、プッシュイン試験、プッシュアウト試験など、迅速な比較チェックが必要な場合に役立ちます。クロスヘッドの速度と移動をコントロールするクイックアクションレバーを備えたLCP/Sは、非常に使いやすく、標準のアリ溝式ブラケットを装備しているため、フォースゲージを簡単に取り付け及び交換することが可能です。

LCP/Sには、調整可能なストップと微調整用のシンプルが付属しており、各テスト中にクロスヘッドがあらかじめ設定された同じ位置で停止するようになっています。変位のデジタル表示が必要な場合は、オプションでハイトスケールを追加することができます。

versatile
easy-to-use
cost-effective



繊維試験

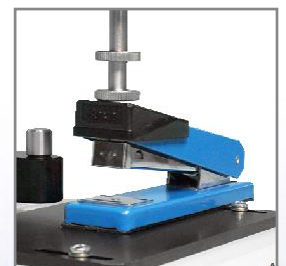

ツール試験

寸法

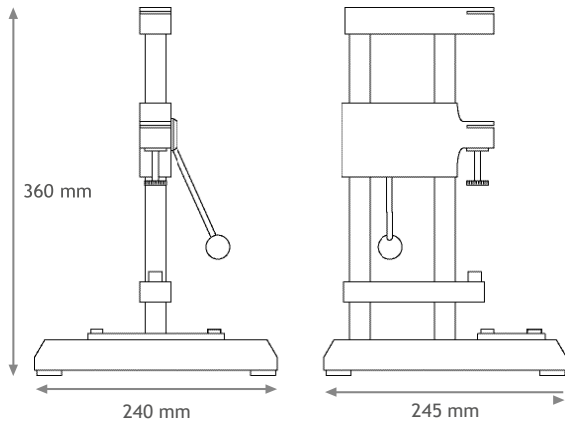

その他のオプション

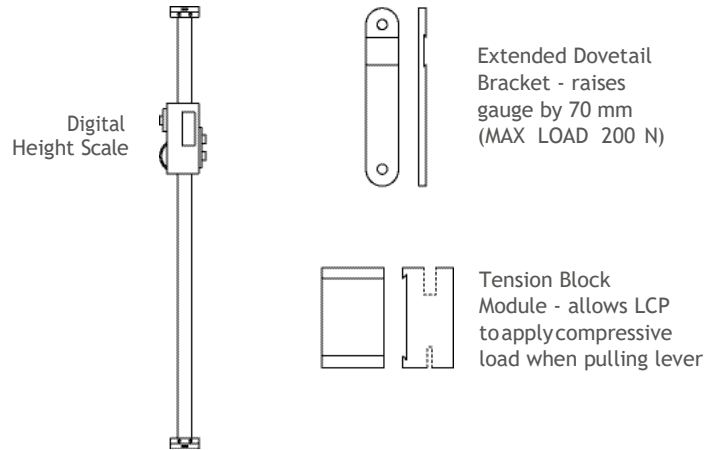

Mecmesin reserves the right to alter equipment specifications without prior notice. E&OE

仕様

モデル	LCP/S
有効移動距離 (ゲージ、アクセサリ無し)	170 mm
1回転あたりの直線移動量	47 mm
最大荷重	500 N, 110 lbf, 50 kgf
ファインアジャスターの最大可動	8 mm
アジャスタブルストップの最大可動	152 mm
重量	4.5 kg
拡張されたアリ溝式ブラケットによる最大荷重	200 N, 44 lbf, 20 kgf



FS 58553

003

DISTRIBUTOR STAMP

Head Office
Mecmesin Limited

w: www.mecmesin.com
e: sales@mecmesin.com

OSK オガワ精機株式会社

【高田馬場支店】
〒169-0075 東京都新宿区高田馬場4-10-11
TEL : 03-6908-5257 FAX:03-6908-5258
Email : sales@ogawaseiki.jp